

第73回 江東区民体育大会

テニス大会

- 日時 平成31年4月 7日（日）
～
平成31年4月28日（日）
（予備日 平成31年5月6日（月・祝））
- 会場 豊住庭球場
新砂運動場庭球場
- 主催 江 東 区
江 東 区 教 育 委 員 会
江 東 区 体 育 協 会
- 共催 (公財)江東区健康スポーツ公社
- 主管 江 東 区 テ ニ ス 連 盟

「元気な未来へ」Sports Garden 江東！

大 会 役 員

会 長	区 長	山 崎 孝 明	大会委員長	連 盟 会 長	青 木 満
副 会 長	教 育 長	岩 佐 哲 男	運 営 委 員 長	連 盟 理 事 長	秋 田 直 紀
	体 育 協 会 会 長	梶 原 克 之	トーナメントディレクター		矢 島 博 昭
顧 問	区 議 会 議 長	佐 藤 信 夫	チーフレフリー		向 高 博 志
	区 民 環 境 委 員 長	堀 川 幸 志	レフリー		石 割 恵 一 朗
参 与	副 区 長	大 井 哲 爾	ディレクター		吉 川 誠
	〃	海老澤 孝 史	スタッフ		
	体 育 協 会 副 会 長	夏 見 定 雄	三 宅 瞳	藤 井 章 寛	逆 井 治 子
	〃	朝 香 茂	吉 永 豊	花 井 勉	後 藤 貴 雄
総 務 部 長	地 域 振 興 部 長	大 塚 善 彦	速 水 美 枝 子	両 角 康 雄	田 村 論 志
総 務	ス ポ ー ツ 振 興 課 長	市 村 克 典	田 島 隆	田 島 久 恵	大 呂 直 子
	健 康 ス ポ ー ツ 公 社 事 務 局 次 長	堀 貴 美 子	小 出 洋 平	森 田 真 一	

※平成31年3月15日現在

【 注 意 事 項 】

1. 選手は大会当日、ダンロップのフォート1缶（2球入り）を各自必ずご持参ください。
（購入後、半年以内のもの）
2. 試合は1セットマッチ（6－6 タイブレイク）、ノーアドバンテージとします。
（集合時間に試合のできる服装で参集のこと。）
3. 試合はセルフジャッジ制とします。セルフジャッジの方法についてはP2を参照してください。
4. 勝者はゲーム記録を大会本部まで提出してください。敗者は使用球をお持ち帰りください。
5. 試合前の練習は、一人サーブ8本のみです。（それ以外の練習をした時は、両者失格とします。）
6. ケイレン、その他が起きた場合は、コート内で3分以内の休憩を1回限り認めます。
7. ベンチコーチは認めません。（コートにはプレーヤーのみ入ることができます。）
8. 本大会は、次年度の都民体育大会代表選手の選考基準といたします。
9. 選手は各コートの会場委員の指示に従ってください。
10. 雨天中止の場合は順延になります。但し、雨天中止の場合及びその他の事情により試合の有無が不明な場合も、一旦、集合時刻にコートまで参集してください。
集合時刻に参集していない選手は棄権となります。電話でのお問合せはお断りいたします。
なお、天候により試合方法を変更する場合があります。
警報及び注意報が発令されている場合には参集はありません。
11. 受付は日程表記載の集合時刻までとします。受付時刻までに届出のない場合は棄権とします。
2R以後は、試合開始時にコートサイドにいなければ棄権とします。
12. 出場選手の変更は認めません。もしも不正があった場合には、今後の区民大会出場をお断りいたします。
13. 参加者は、スポーツ傷害保険またはそれに準ずる保険にご加入ください。
14. 本戦出場後のドローは抽選といたします。
15. 新砂運動場へ車でご来場の方は、駐車場の問題がありますので時間に余裕を持ってお越しください。
豊住庭球場には専用駐車場はございません。
16. ドロー・大会結果は、江東区及び(公財)江東区健康スポーツ公社、競技団体等の広報誌・ホームページ等で使用する場合があります。

日 程 表

月／日	会 場	種 目	集 合 時 間
4 / 7	豊住庭球場	一般男子A	8 : 5 0
		一般男子B	1 1 : 0 0
		一般女子A	1 3 : 0 0
	新砂運動場	一般男子C	8 : 5 0
		一般男子D	1 1 : 0 0
		一般女子B	1 3 : 0 0
4 / 1 4	豊住庭球場	一般男子E	8 : 5 0
		一般男子F	1 1 : 0 0
		一般女子C	1 3 : 0 0
	新砂運動場	一般男子G	8 : 5 0
		一般男子H	1 1 : 0 0
		一般女子D	1 3 : 0 0
4 / 2 1	豊住庭球場	壮年男子50 A・B (1～3回戦)	8 : 5 0
		壮年男子50 C・D (1～3回戦)	1 1 : 0 0
		壮年男子60 (ベスト4まで)	1 3 : 0 0
	新砂運動場	壮年女子50・60	8 : 5 0
4 / 2 8	豊住庭球場	一般男子 本戦	8 : 5 0
		一般女子 本戦	1 1 : 0 0
		壮年男子50 ベスト8	1 3 : 0 0
		壮年男子60 ベスト4	1 3 : 0 0
		壮年女子50 ベスト4	1 3 : 0 0
5 / 6 (予備日)	豊住庭球場		
	新砂運動場		

※ 雨天及び大会進行状況により日程が変更になることがあります。
 その場合、火曜日以降に、その後の予定を(公財)江東区健康スポーツ公社ホームページの
 テニス大会ページに掲載します。

セルフジャッジのやり方について

1. 選手は、ネットの自分側のボールすべてについて判定しなければならない。
あやふやな場合は、すべて相手方に有利になるように判定しなければならない。
2. アウトやレットのコールは瞬間的にしなければならない。あやふやなコールや遅い
コールをすることは、判定があいまいであることを意味し、そのような場合はグッ
ドであるとみなして判定しなければならない。その際、レットにしてはいけないし、
観客に聞いてもいけない。
3. サーバーは、サービスに入る前に、ポイント及びゲームのスコアを対戦相手に聞こえ
るようにコールする責任がある。

予選ブロック (一般男子)

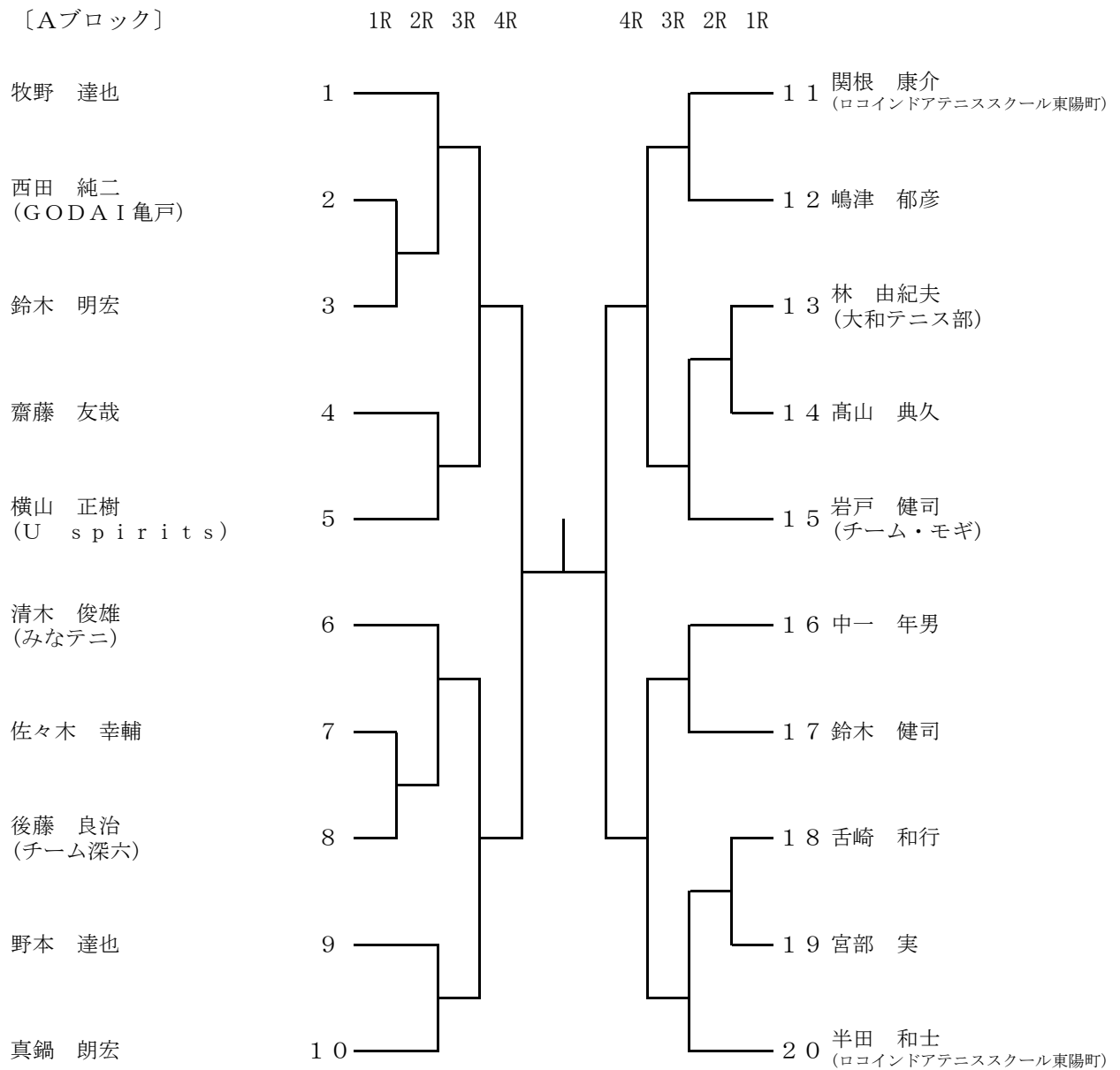

予選ブロック (一般男子)

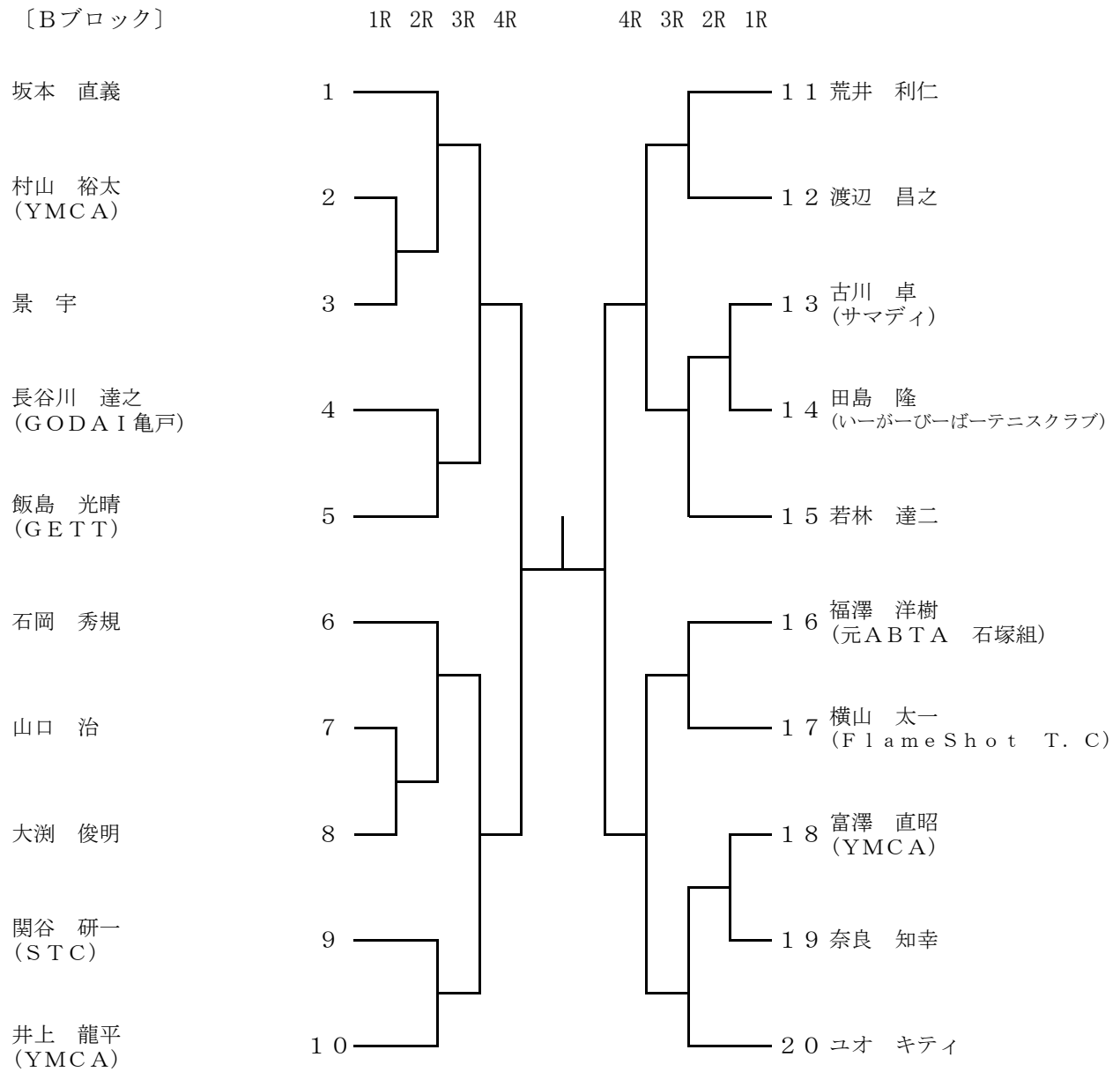

予選ブロック (一般男子)

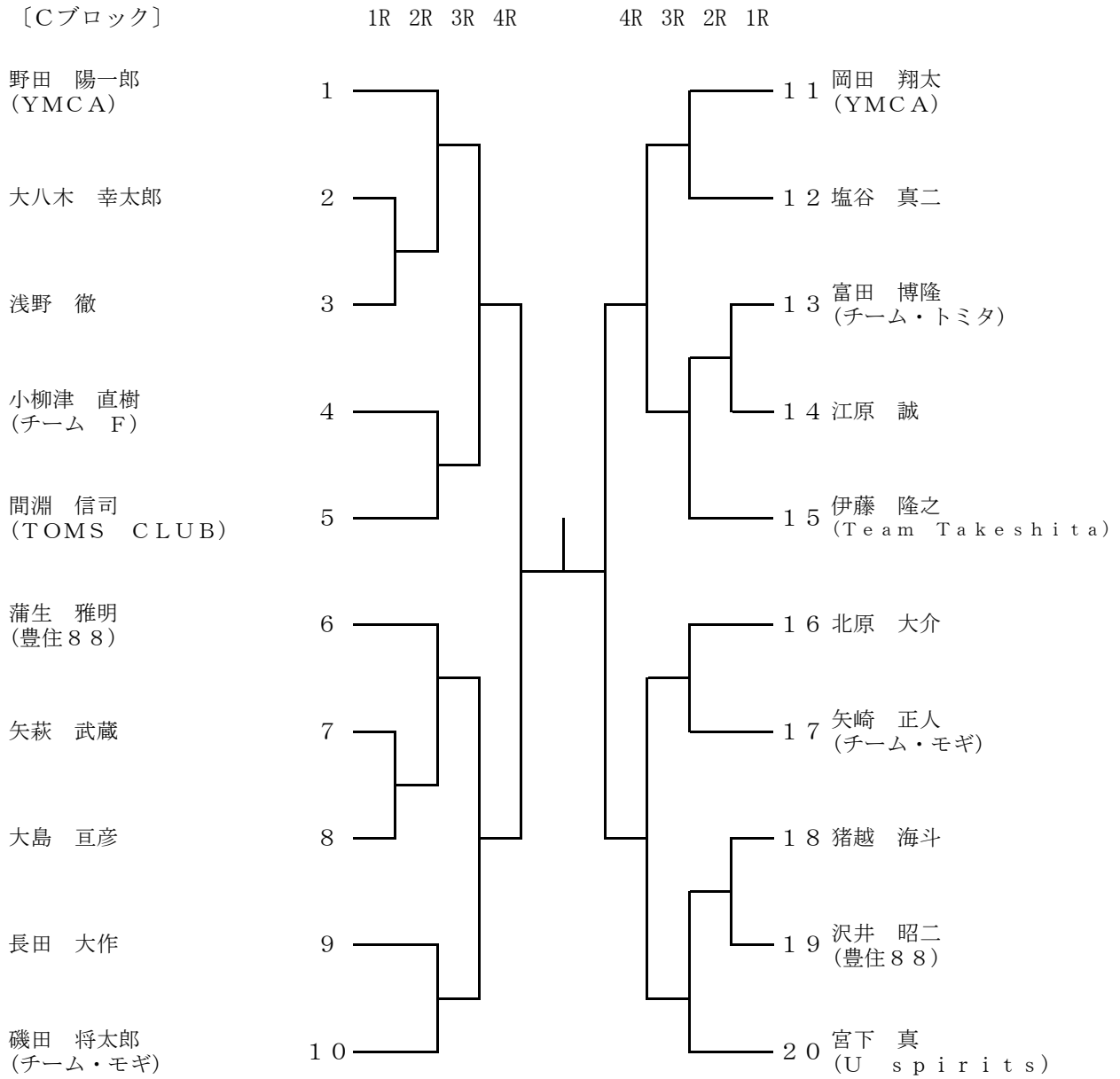

予選ブロック (一般男子)

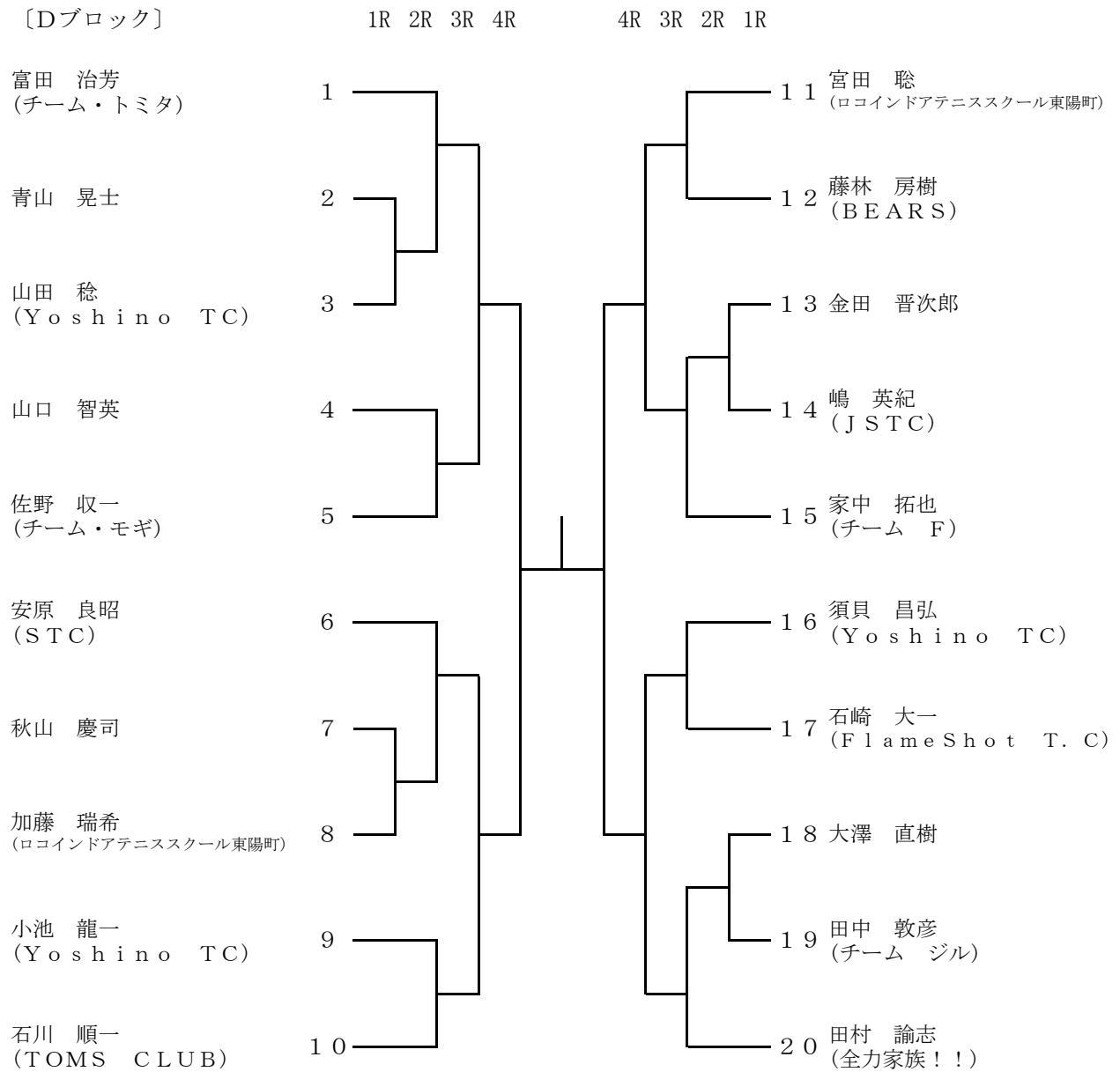

予選ブロック (一般男子)

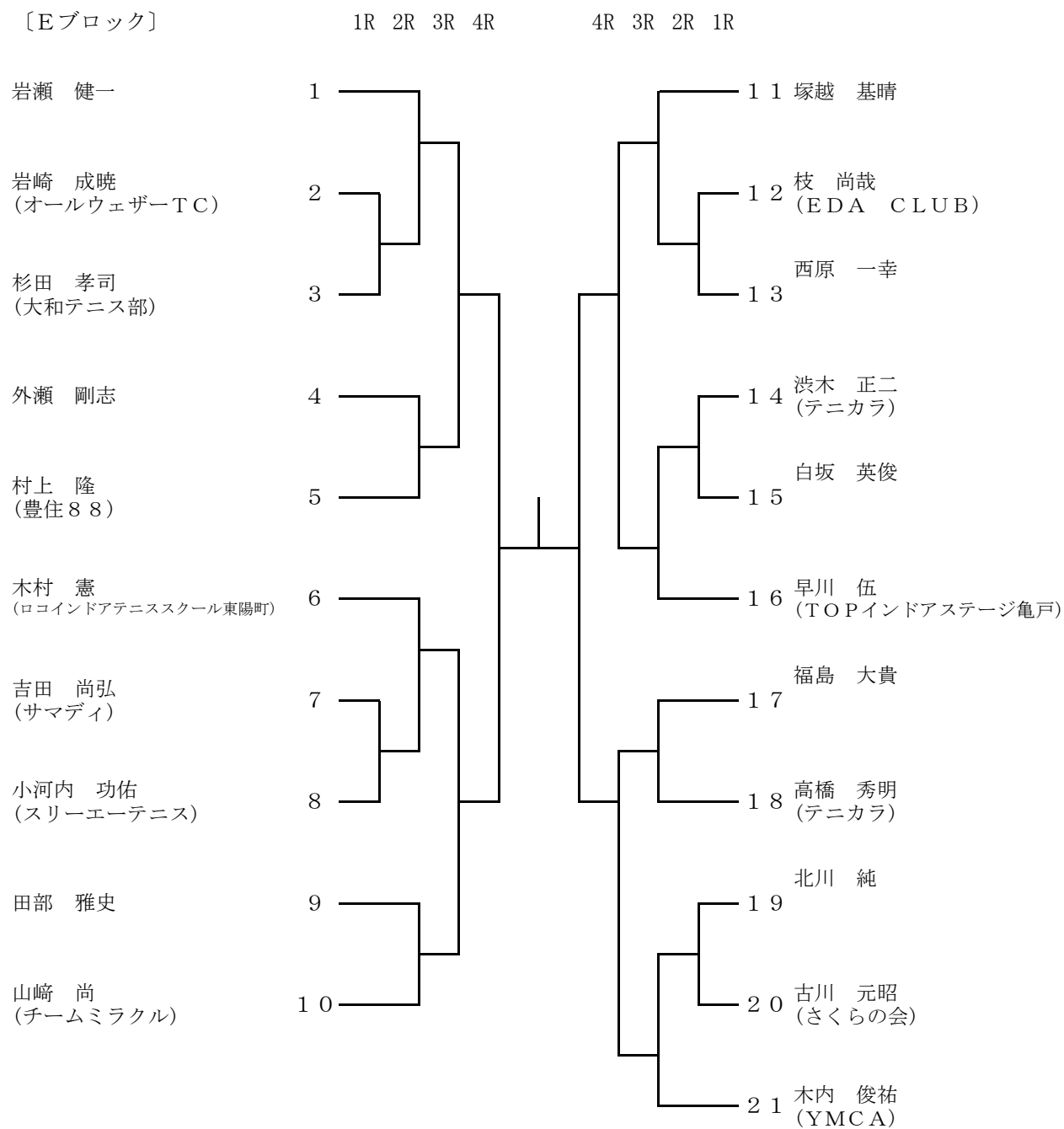

予選ブロック (一般男子)

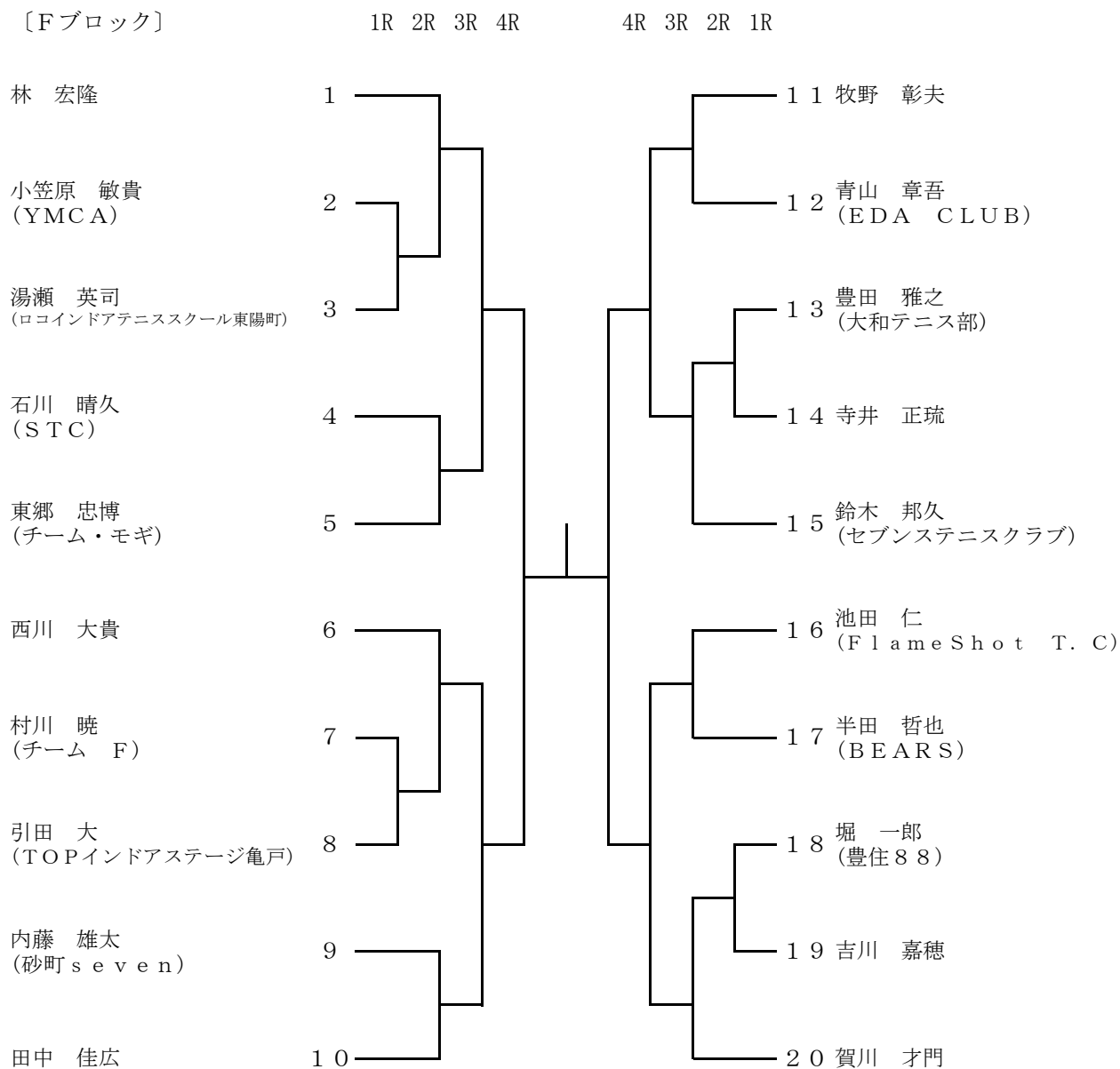

予選ブロック (一般男子)

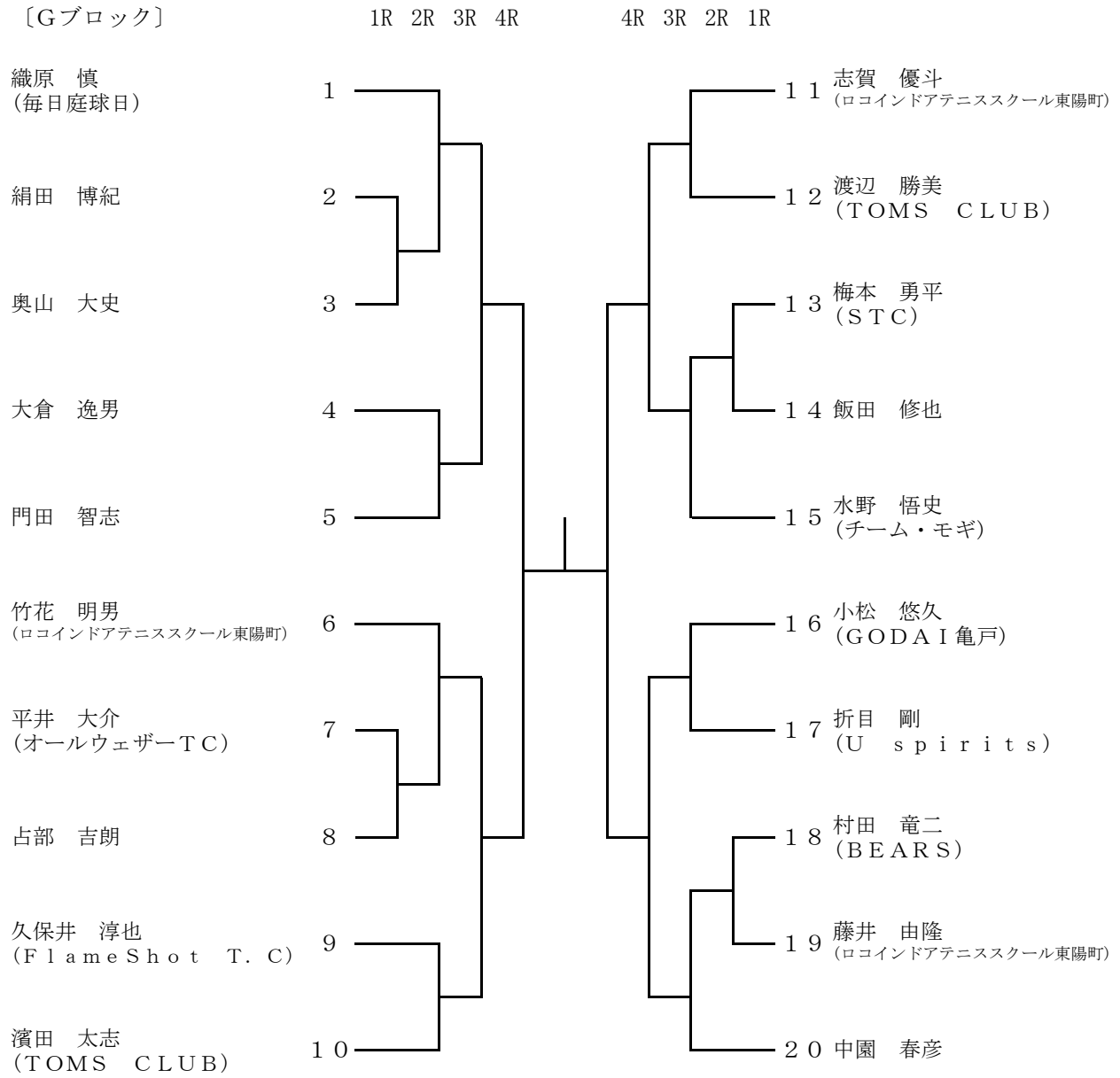

予選ブロック (一般男子)

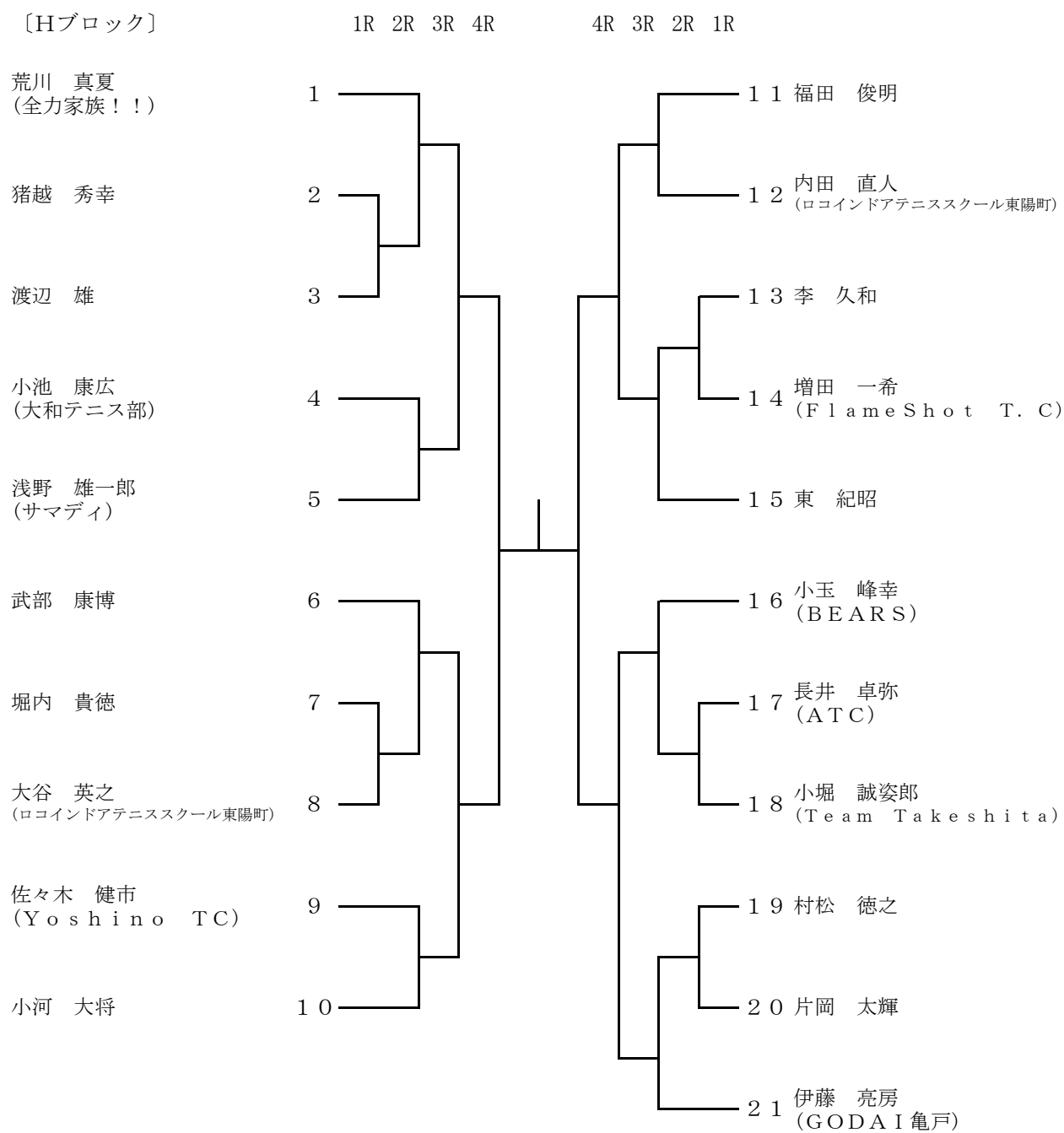

本戦トーナメント（一般男子）

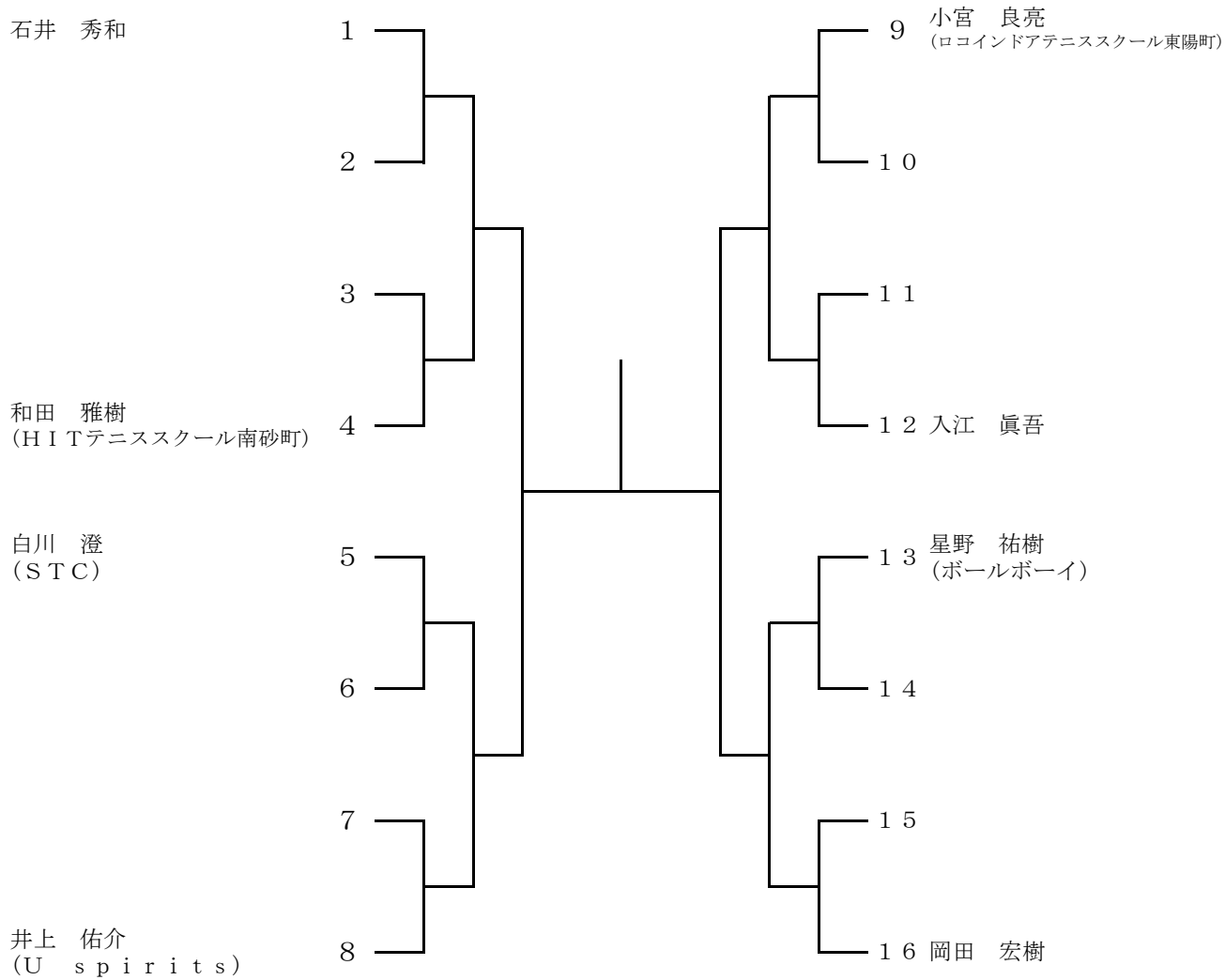

予選ブロック (一般女子)

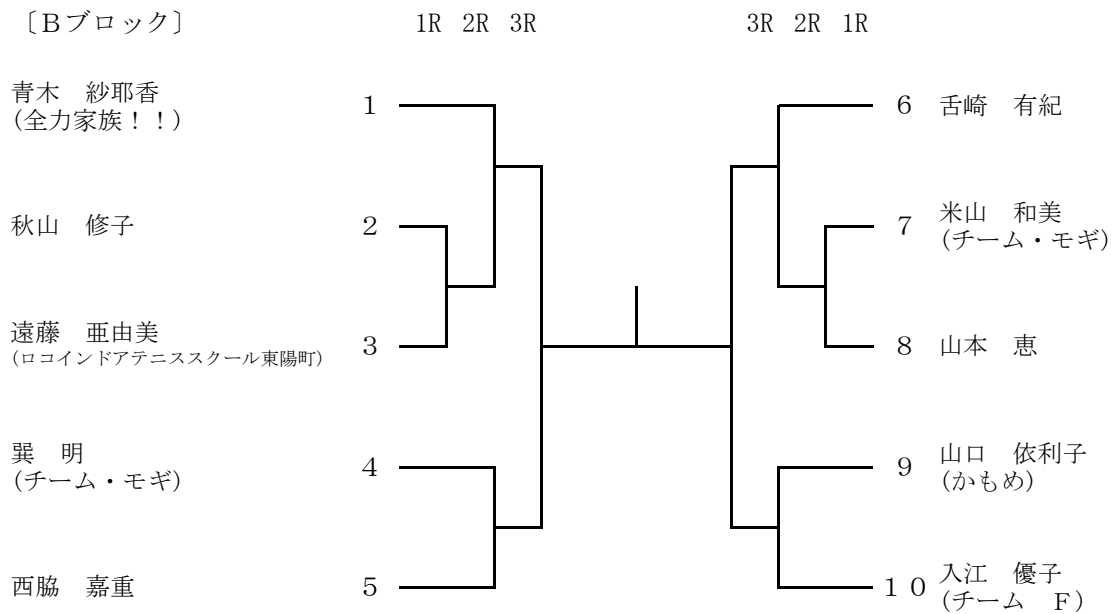
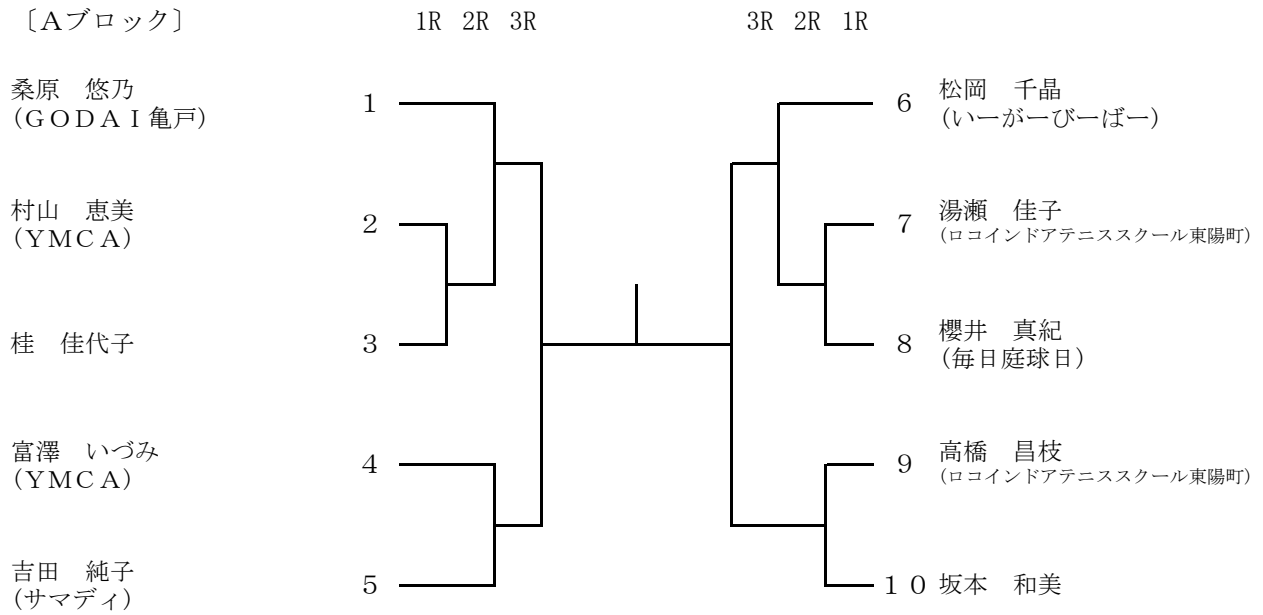

予選ブロック（一般女子）

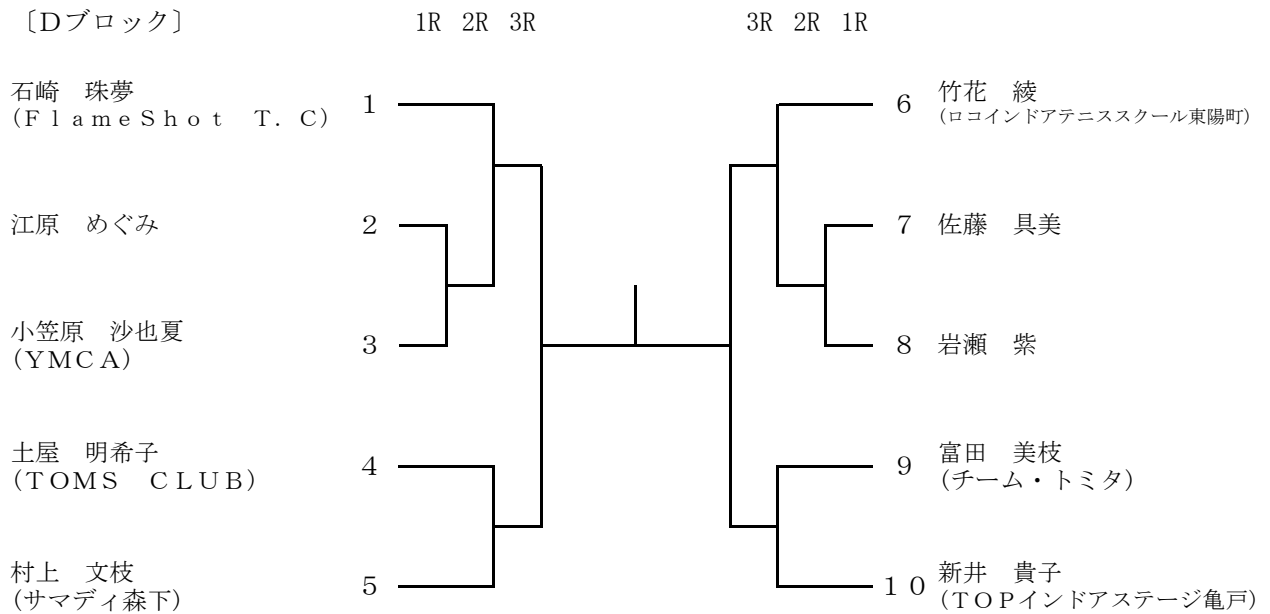
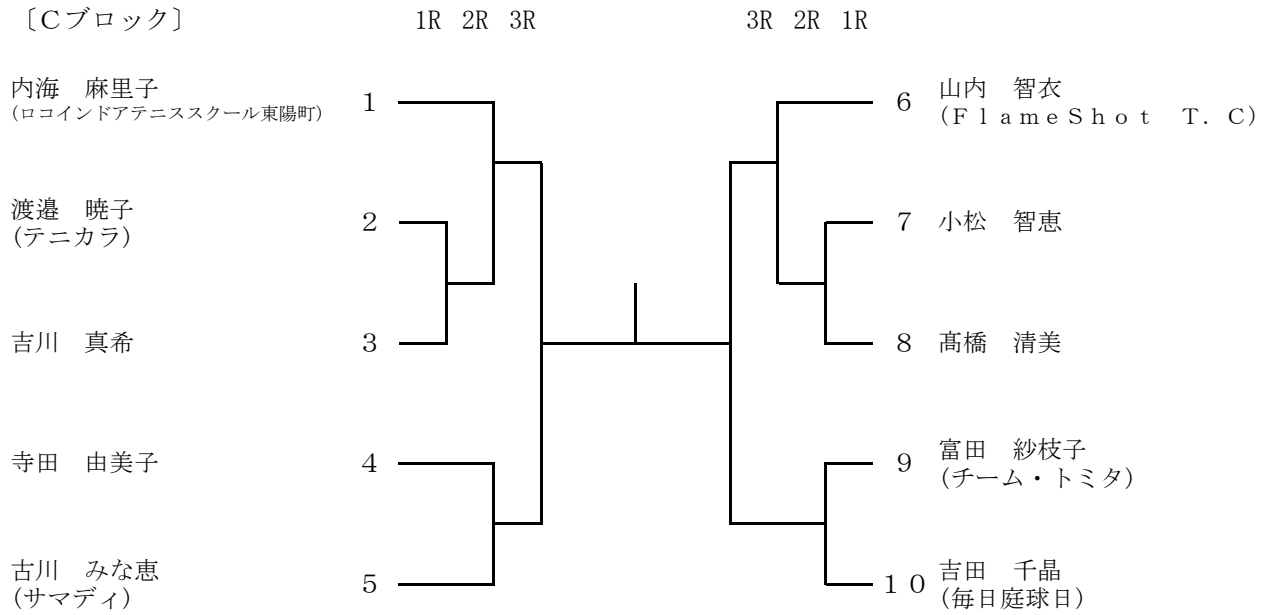

本戦トーナメント（一般女子）

鈴木 郷子
(全力家族!!)

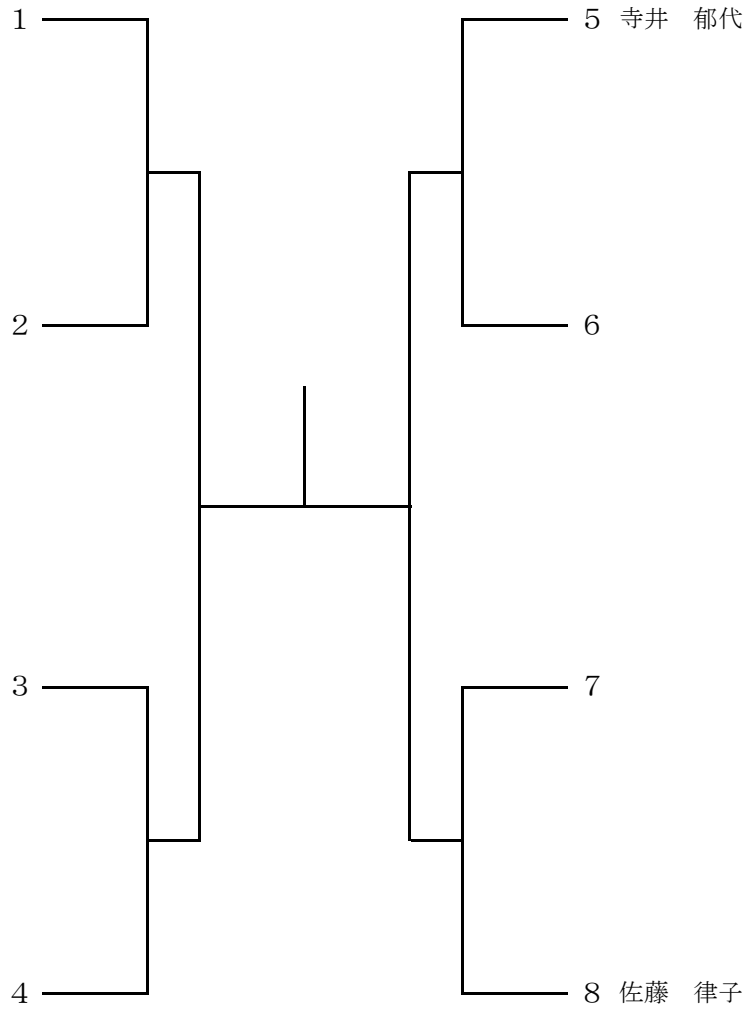

高橋 純子

予選ブロック (壮年男子50)

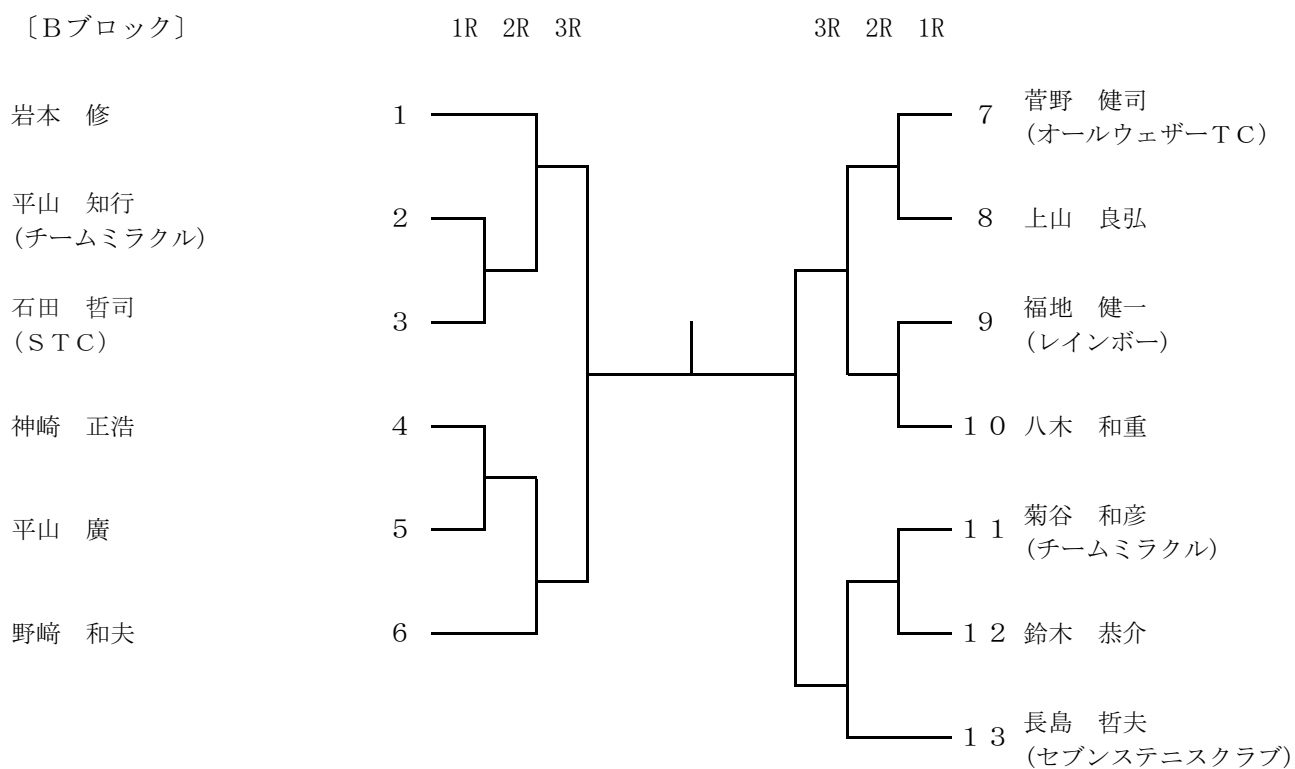
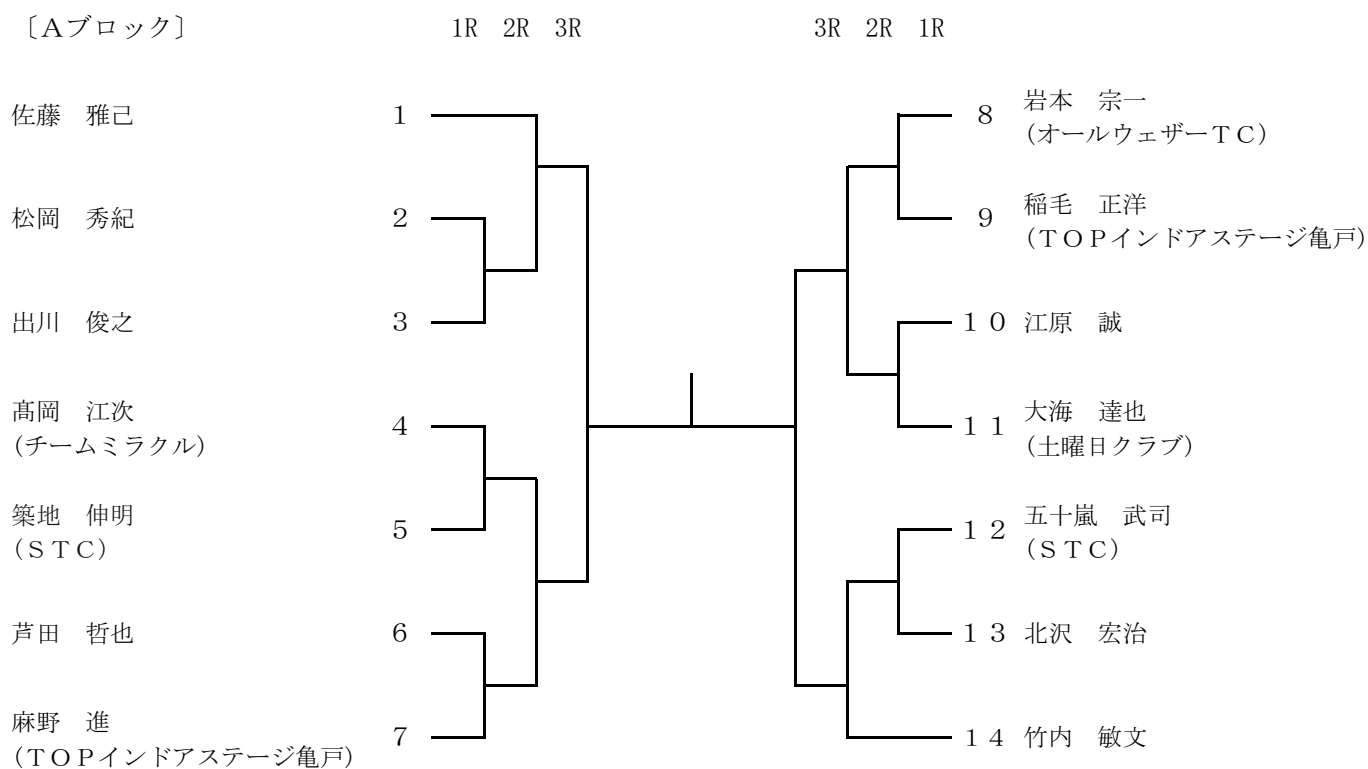

予選ブロック (壮年男子50)

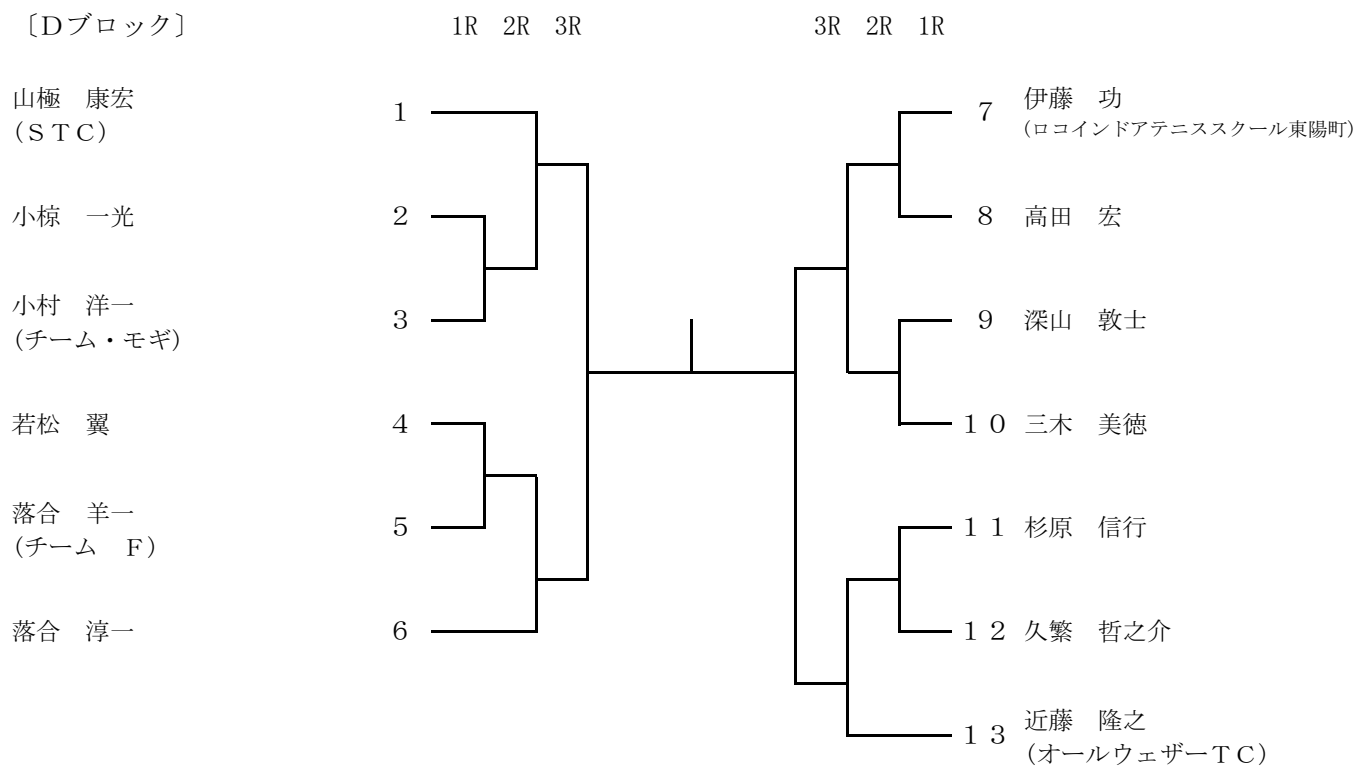
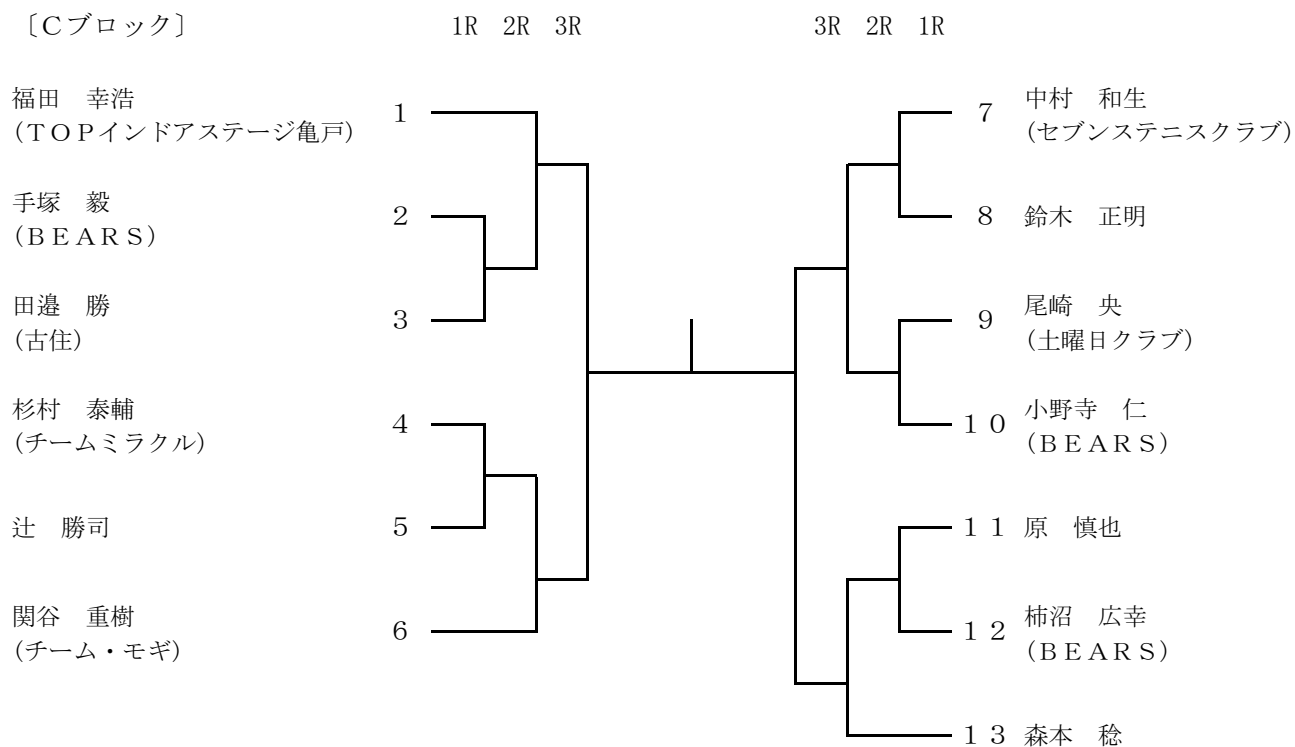

本戦トーナメント (壮年女子50)

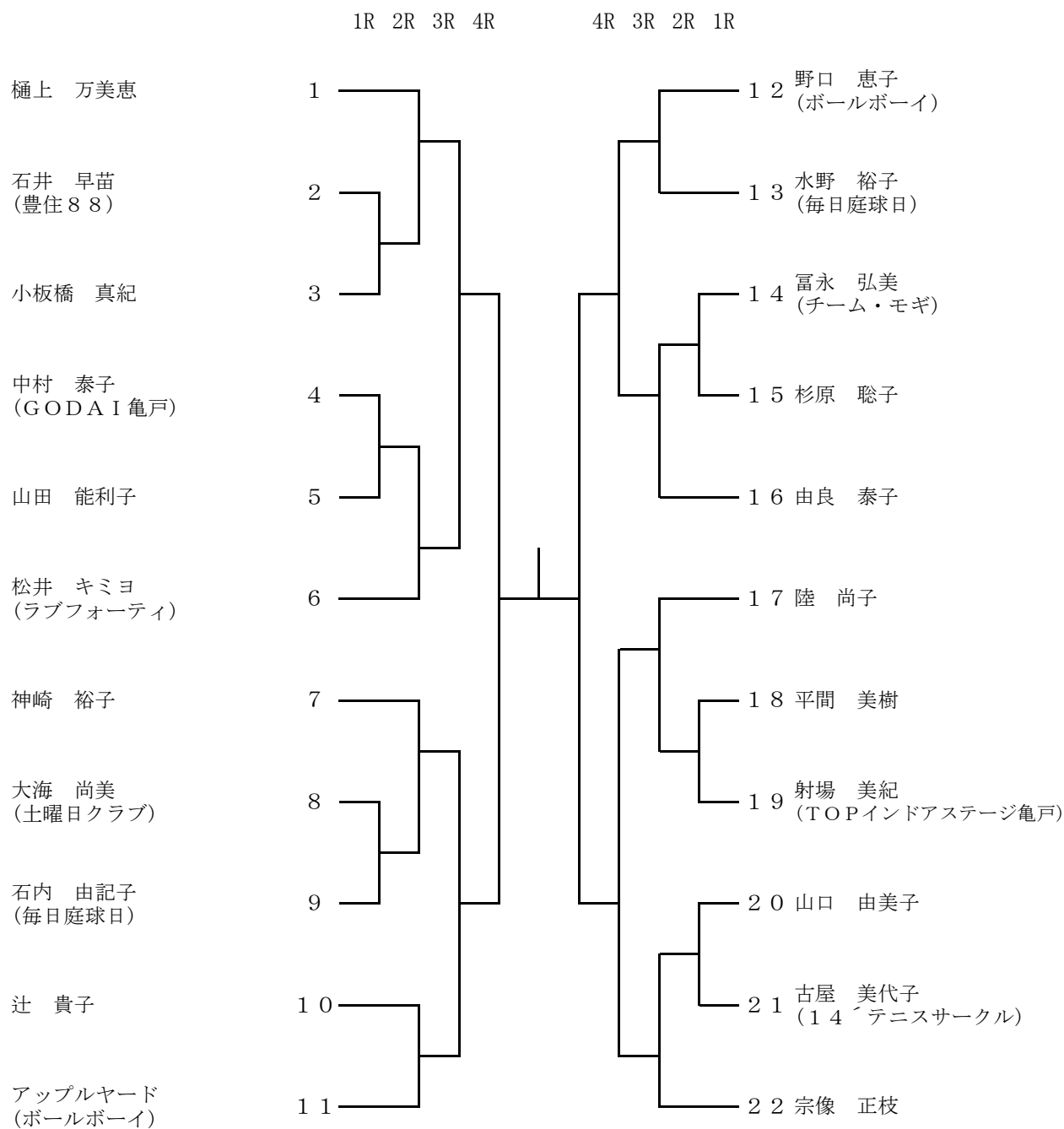

予選ブロック (壮年男子60)

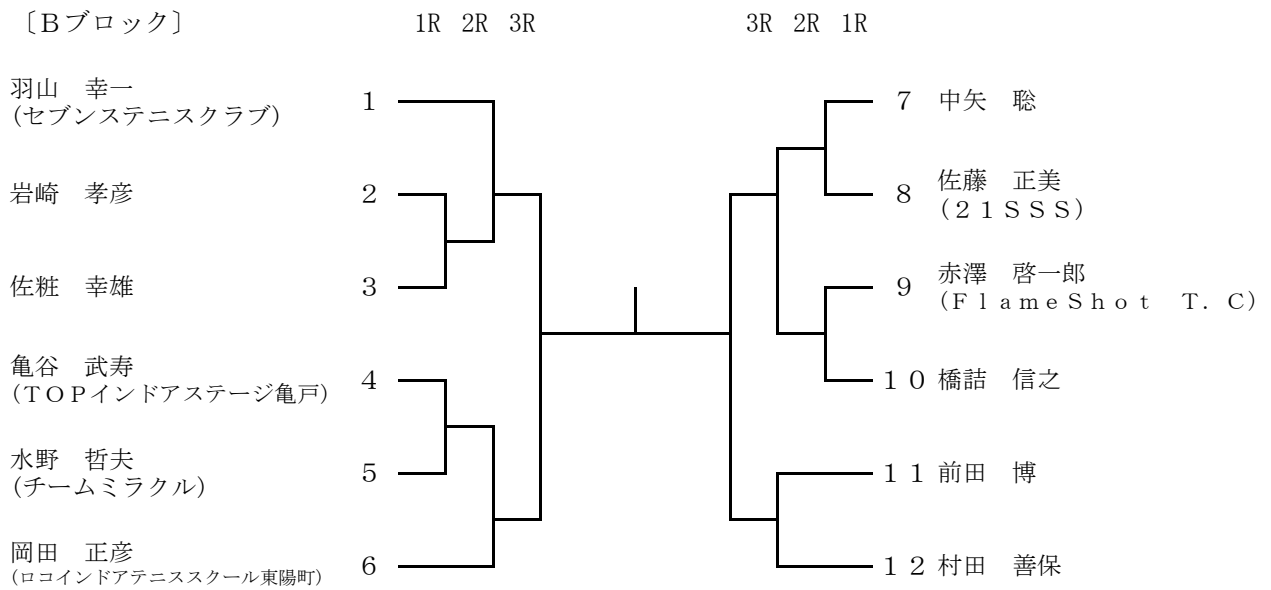
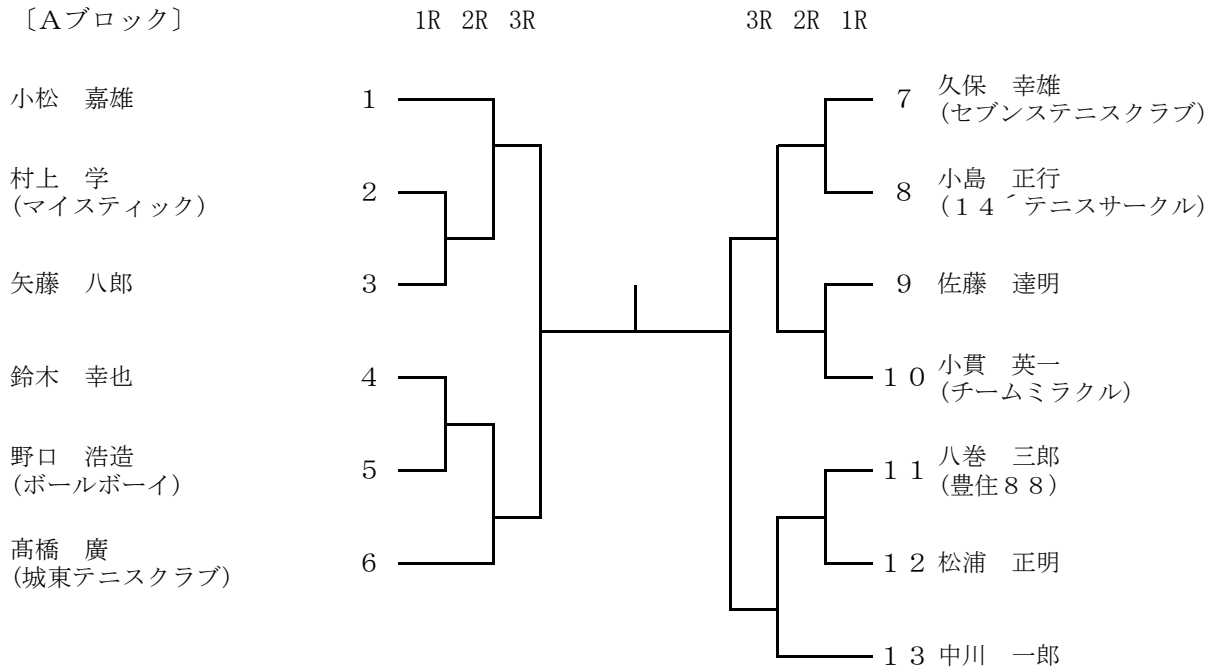

本戦リーグ（壮年女子60）

	染谷 トシ子 (セブンステニスクラブ)	坂田 三真子	池田 さよ子 (豊住88)
染谷 トシ子 (セブンステニスクラブ)			
坂田 三真子			
池田 さよ子 (豊住88)			



KOTO City in **TOKYO**

スポーツと人情が熱いまち 江東区

TOKYO 2020
オリンピック・パラリンピックを
成功させよう！